

Bouwbeschrijving T-50 4/4 NS uitvoeringen

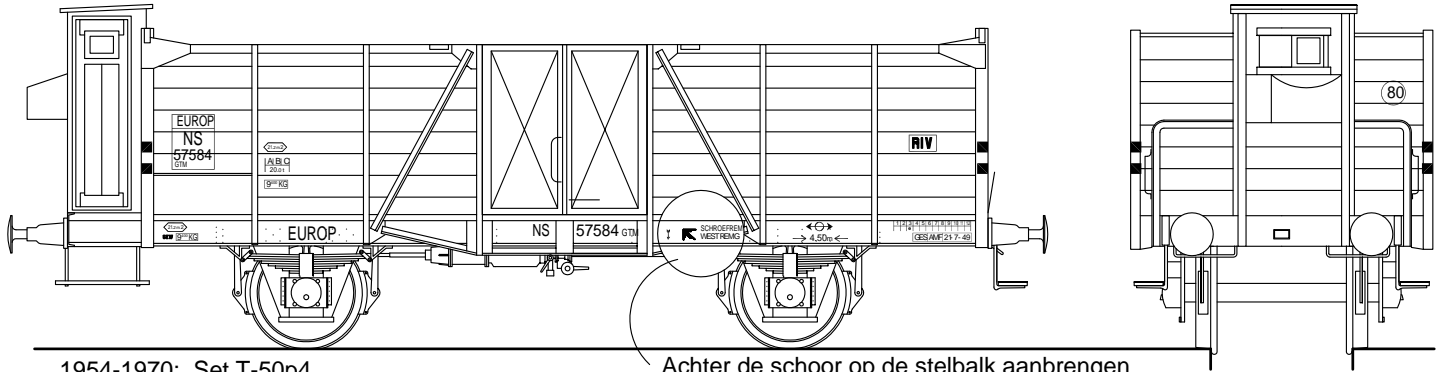

1954-1970: Set T-50p4
Afgebeeld: Europ wagon, in grijs (tot 1970) en roodbruin mogelijk.
Varianten: ander model wagon, al dan niet met remhuis. Ook zonder Europ kader mogelijk (alleen NS en nummer eronder)

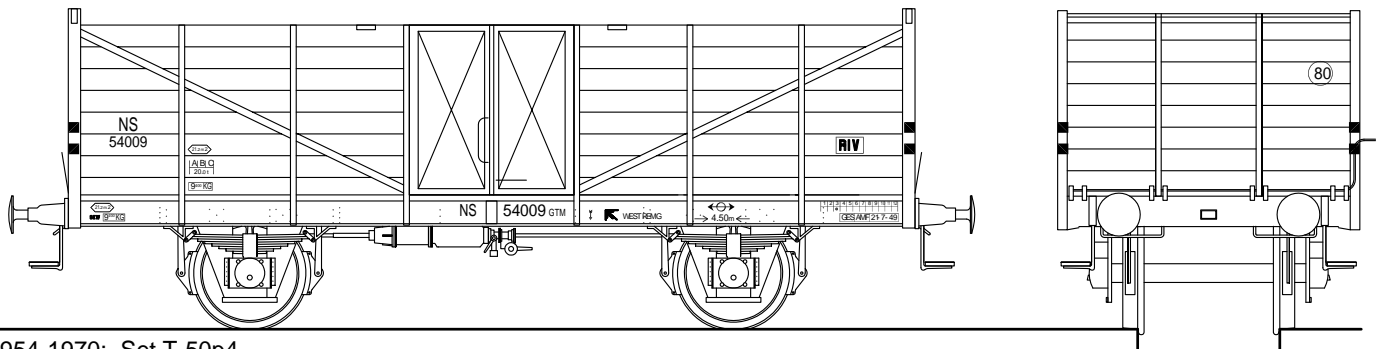

1954-1970: Set T-50p4
Afgebeeld: Standaard uitvoering, in grijs (tot 1970) en roodbruin mogelijk.
Varianten: ander model wagon, al dan niet met remhuis

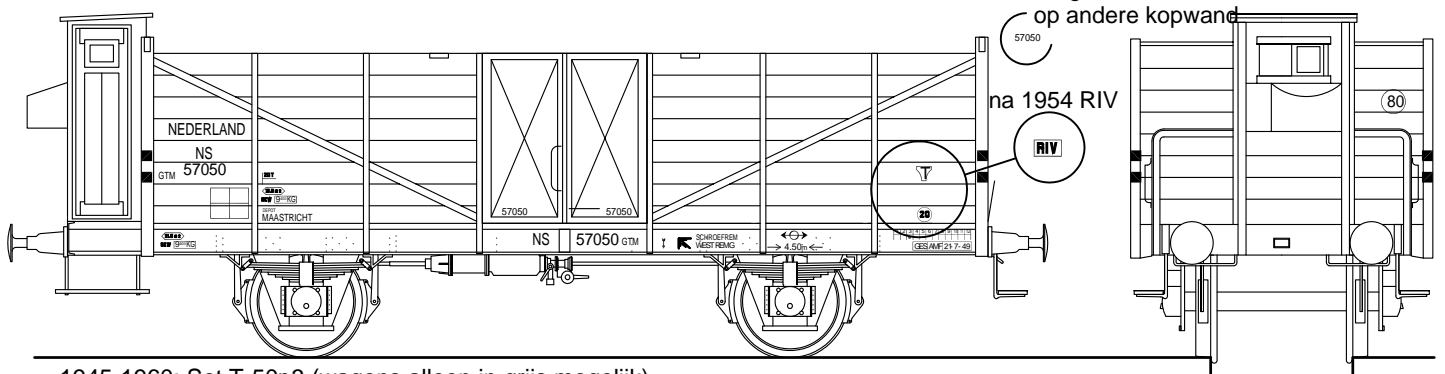

1945-1960: Set T-50p3 (wagens alleen in grijs mogelijk)
Afgebeeld: Standaard uitvoering vanaf 1945
Varianten: ander model wagon, al dan niet met remhuis

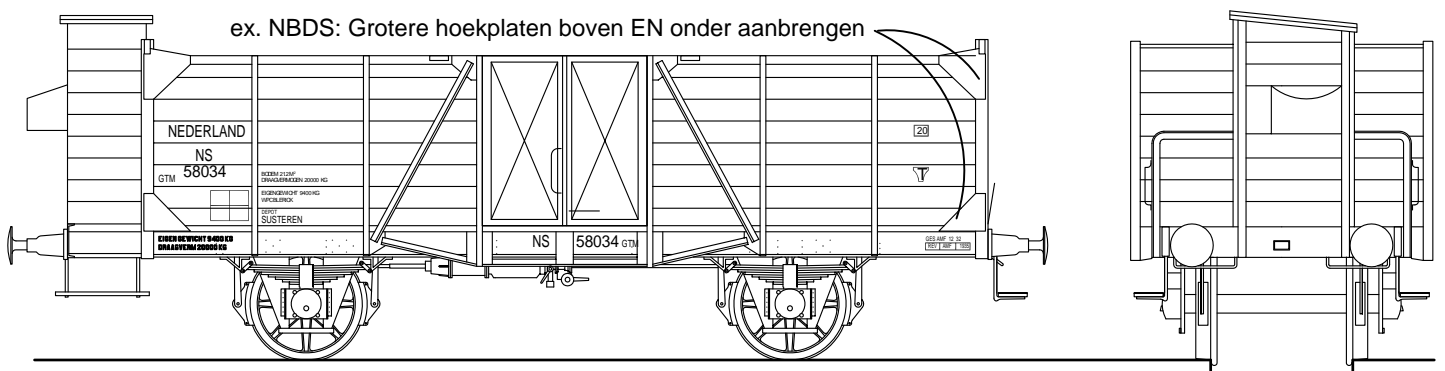

1921-1955: Set T-50p2 (alleen grijze wagens mogelijk)
Afgebeeld: NBDS wagon na ombouw in 1925 met ouder model remhuis. Ook zonder spaakwielen mogelijk